

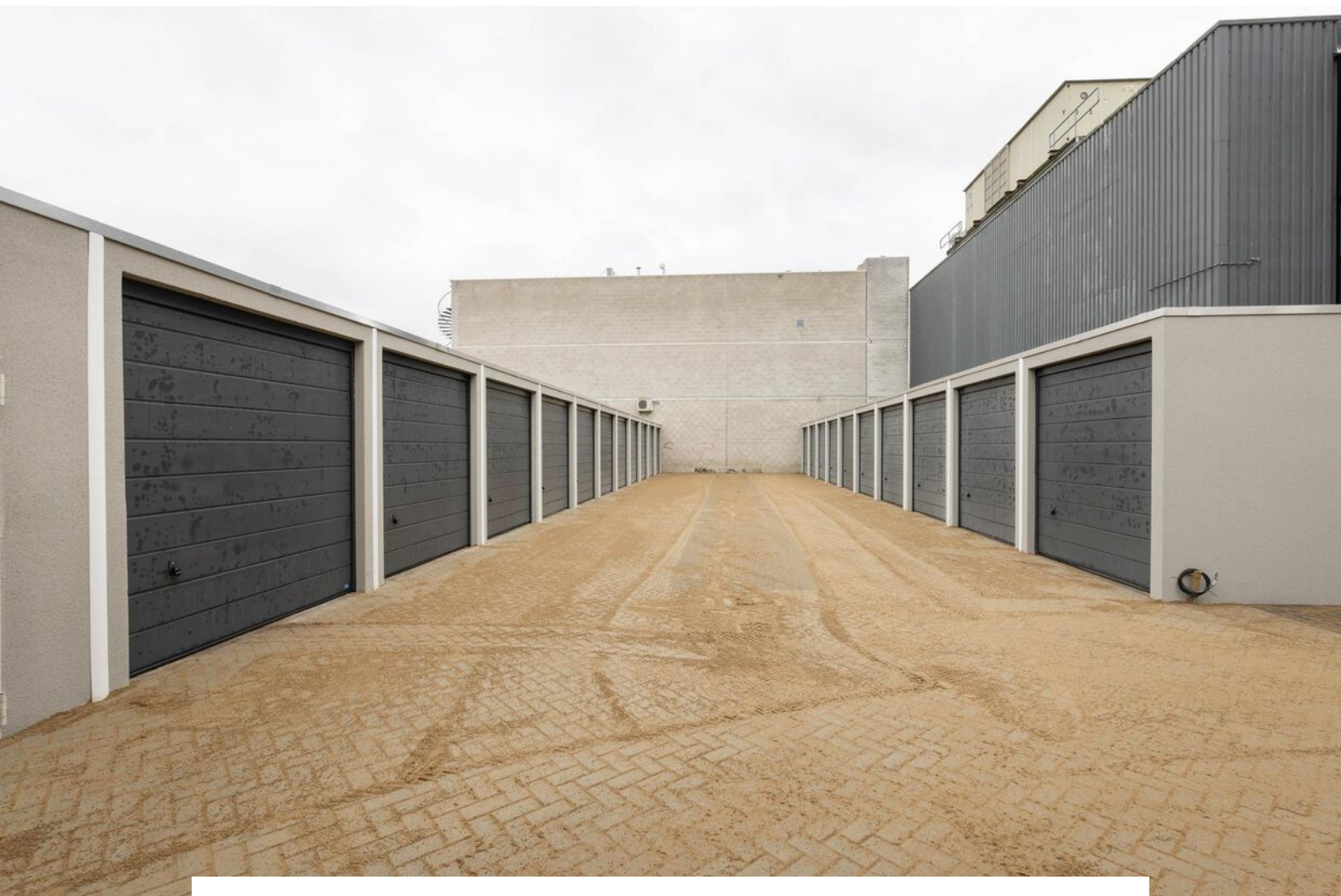

**CASTANEA**  
BEDRIJFSMAKELAARS



## Franciscusweg 251 A5 | Hilversum

Oppervlakte 18 m<sup>2</sup> | € 265,- per maand (excl. BTW)



## Kenmerken



### Kenmerken object

Hoofdbestemming	garagebox / opslagruimte
Ligging	bedrijventerrein Kerkelanden
Oppervlakte	18 m <sup>2</sup>
Huurprijs	€ 265,- per maand (excl. BTW)



# Beschrijving object

Te huur een hoogwaardige en duurzame garagebox/ opslagruimte!

Uitstekend gelegen op bedrijventerrein Kerkelanden te Hilversum is een hoogwaardige en duurzame afgewerkte garagebox/opslagruimte beschikbaar voor de verhuur. Dit kleinschalige afgesloten terrein bestaat uit totaal 22 garageboxen/bedrijfsruimten waarvan 1 ruimte wordt ingericht met sanitaire voorzieningen voor algemeen gebruik.

## **Kerkelanden**

De kleinschalige bedrijfsruimtes / garageboxen zijn gelegen op bedrijventerrein Kerkelanden. Bedrijventerrein Kerkelanden is een dynamische bedrijfsomgeving en huisvest een gevarieerd aanbod aan bedrijven van groot tot klein. Denk onder andere aan autobedrijven (Volkswagen/Audi, Kroymans, Hyundai en Toyota), een groothandel (Sligro), ICT bedrijven, media, sportgelegenheden, horeca en zorg.

## **Bereikbaarheid**

Het bedrijventerrein kent een goede bereikbaarheid en heeft een directe aansluiting op de N-201 richting Rijksweg A2 (Utrecht-Amsterdam) en Rijksweg A27 (Utrecht-Almere).

## **Beschikbaarheid**

Beschikbaar 1 hoogwaardige en duurzame garagebox/ kleinschalige bedrijfsruimte welke uitstekend geschikt zijn voor kleine zelfstandige ondernemers of particulieren welke een veilige opslag nodig hebben. Doordat de boxen een eigen huisnummer en een brievenbus hebben, kunt u zich op deze locatie inschrijven met uw bedrijf.

Unit A 5 | circa 18 m<sup>2</sup> | € 265,- per maand excl. BTW

De doorrijhoogte van de boxen is 2,4 meter.

## **Servicekosten**

De servicekosten bedragen € 10,- per maand exclusief BTW.

## **Opleveringsniveau**

De garagebox/opslagruimte is onder andere voorzien van:

- elektra (eigen tussenmeter);
- algemene beveiliging (4 camera's);
- een huisnummer + toevoeging;
- brievenbus;
- hoge overheaddeur / sectionaaldeur;
- algemene sanitaire voorzieningen;
- elektrisch toegangshek;
- nieuw bestraat terrein.

Kortom de uitstraling van het geheel is strak en verzorgt.



# Algemene informatie

## **Zekerheidsstelling:**

Bij ondertekening van de huurovereenkomst wordt een waarborgsom verlangd ter grootte van drie maanden huurbetalingsverplichting, vermeerderd met de servicekosten en de verschuldigde BTW over dit bedrag.

## **Huurprijsindexering:**

Jaarlijks, voor het eerst één jaar na de huuringangsdatum, wordt de laatst geldende huurprijs verhoogd op basis van het maandprijsindexcijfer voor de gezinsconsumptie CPI Alle Huishoudens (2015 = 100), gepubliceerd door het Centraal Bureau voor de Statistiek (CBS). De huurprijs zal géén daling ondergaan.

## **Huurovereenkomst:**

De op te stellen huurovereenkomst is conform de overeenkomst die door de Raad voor Onroerende Zaken in februari 2015 is vastgesteld en zoals gehanteerd door de Nederlandse Vereniging van Makelaars (NVM) met de bijbehorende algemene bepalingen.

## **BTW-bepaling:**

Huurder en verhuurder verklaren uitdrukkelijk dat bij het vaststellen van de huurprijs uitgangspunt is geweest dat huurder blijvend voldoet aan de criteria welke gesteld zijn of worden voor een belaste verhuur ex. Artikel 11, lid 1 letter b, sub 5, Wet op de omzetbelasting 1968. Indien de belaste verhuur beëindigd wordt dan wel een verzoek tot belaste verhuur niet wordt ingewilligd omdat de huurder niet meer c.q. niet aan de gestelde eisen voldoet, wordt de overeengekomen kale huurprijs, exclusief BTW, zodanig verhoogd dat de verhuurder volledig gecompenseerd wordt voor de BTW op de toerekenbare investeringen en kosten welke hij aan de fiscus moet terugbetalen c.q. niet (meer) in aftrek kan brengen.

## **Onder- / overmaat metrage:**

Van het gebouw is geen NEN 2580 meetrapport beschikbaar. Eventuele afwijkingen of interpretatieverschillen vormen geen aanleiding tot verrekening.

## **Gunning:**

De verhuurder / eigenaar behoudt zich het recht van gunning voor.



# Locatie

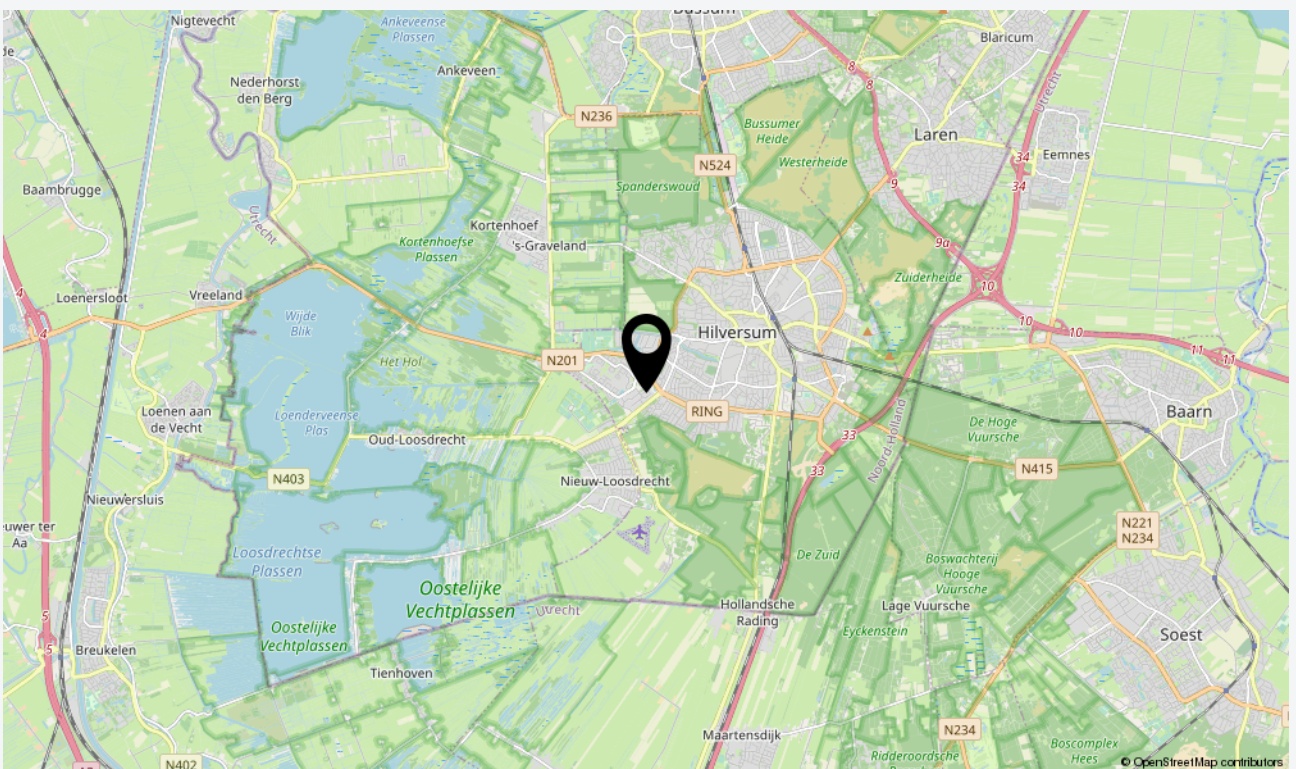
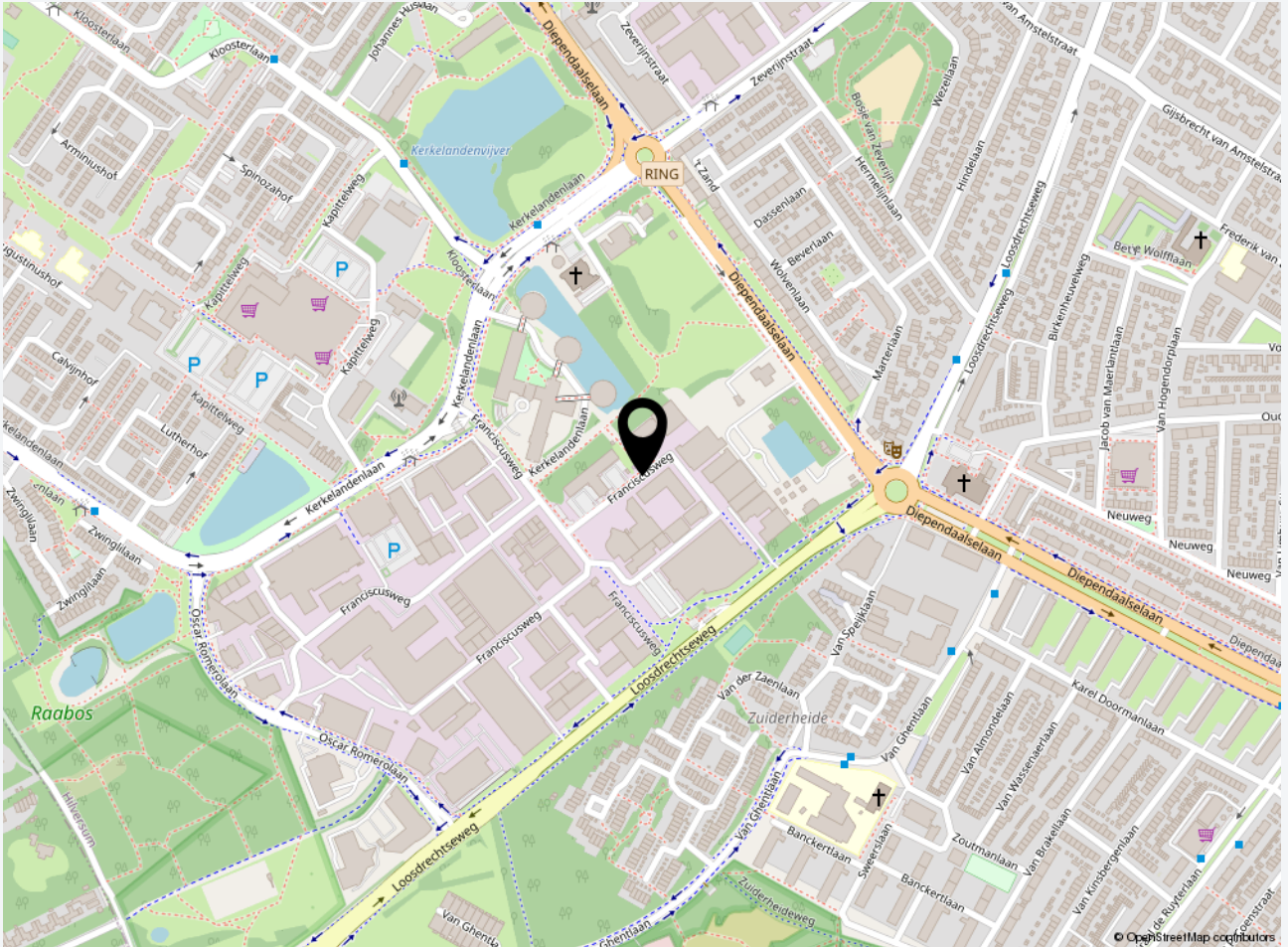



# Situatietekening

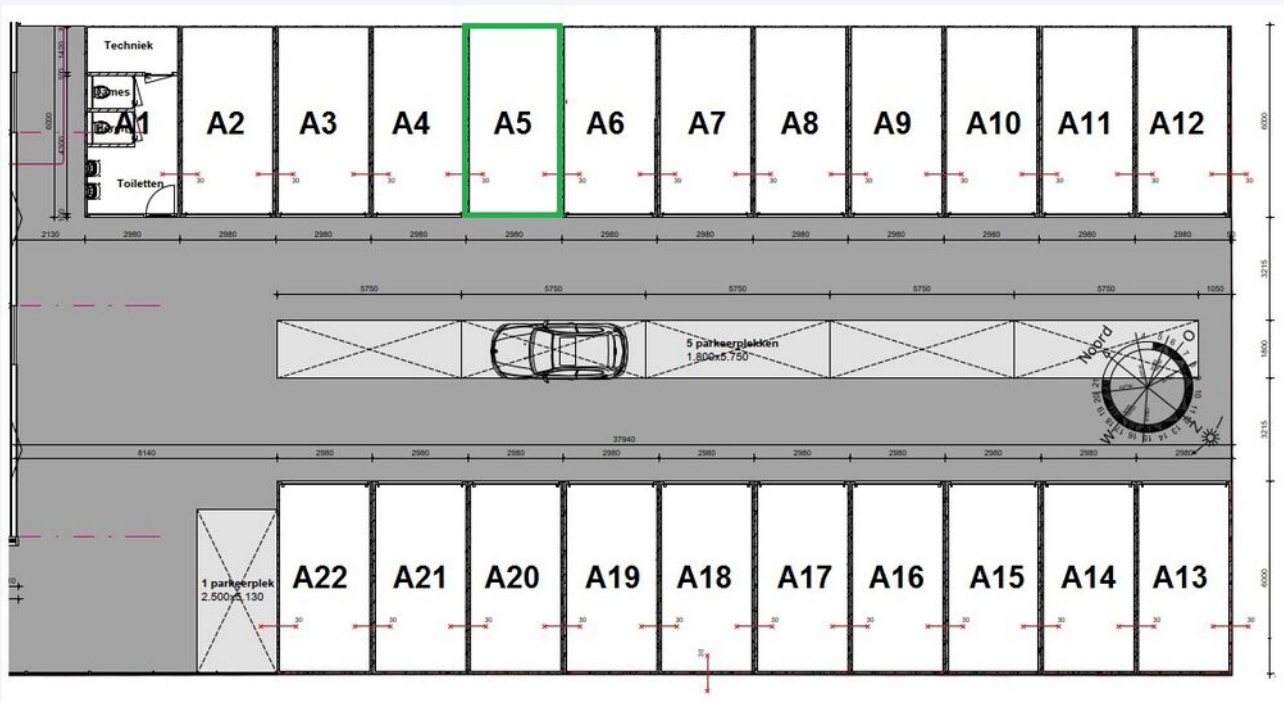



## Afmetingen

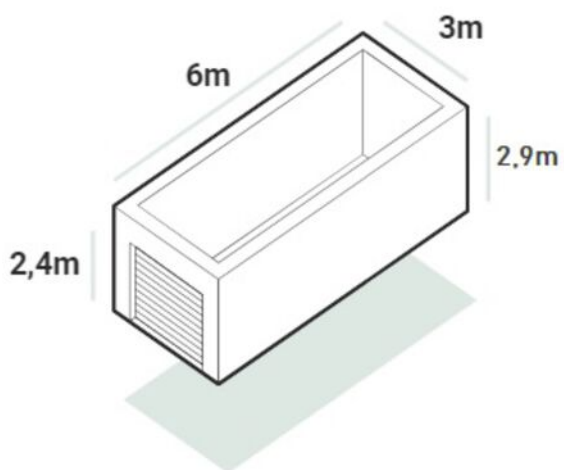

Oppervlakte 18m <sup>2</sup>	Lengte 6m
<b>Doorrijhoogte 2,4m</b>	Inhoud 54m <sup>3</sup>
Breedte 3m	Hoogte 2,9m



## Foto's











**CASTANEA**  
BEDRIJFSMAKELAARS



**M. (Marc) Klabbers RT**

Makelaar & Register Taxateur

06 – 11 879 930

marc@castanea.nl



**M. (Michelle) Don – Van de Pol**

Backoffice – PA

035 - 646 00 50

michelle@castanea.nl

De informatie uit de gehele brochure is geheel vrijblijvend en uitsluitend voor geadresseerde bestemd. Alle gegevens zijn door ons met zorg samengesteld. Ten aanzien van de juistheid ervan kunnen wij echter geen aansprakelijkheid aanvaarden. Deze informatie is slechts een uitnodiging om in onderhandeling te treden.

**Castanea Bedrijfsmakelaars B.V.**

Arena 300, 1213 NW Hilversum

Postbus 230, 1200 AE Hilversum

T. 035 646 00 50

info@castanea.nl | www.castanea.nl

 **NRVT**  
Register-Taxateur



 **IMI**  
taxatie management  
instituut  
Powered by NVM

 **vastgoedcert**  
gecertificeerd