



CASTANEA
BEDRIJFSMAKELAARS



Franciscusweg 251-A8 t/m 251-A12 | Hilversum

5 garageboxen/bedrijfsruimtes | € 42.500,- per stuk V.O.N. (excl. BTW)



Kenmerken



Kenmerken object

Hoofdbestemming	garageboxen/ kleinschalige bedrijfsruimtes
Ligging	bedrijventerrein Kerkelanden
Oppervlakte	5 garageboxen/ bedrijfsruimtes van ca. 18 m ²
Kadastrale gegevens	wordt nog gesplitst
Vraagprijs	€ 42.500,- per stuk V.O.N. excl. BTW



Beschrijving object

Kerkelanden

Bedrijventerrein Kerkelanden is een dynamische bedrijfsomgeving en huisvest een gevarieerd aanbod aan bedrijven van groot tot klein. Denk onder andere aan autobedrijven (Volkswagen/Audi, Kroymans, Hyundai en Toyota), een groothandel (Sligro), ICT bedrijven, media, sportgelegenheden, horeca en zorg.

Omschrijving onroerend goed

Beschikbaar 5 hoogwaardige en duurzame garageboxen/ kleinschalige bedrijfsruimtes welke uitstekend geschikt zijn voor kleine zelfstandige ondernemers of particulieren welke een veilige opslag nodig hebben.

Doordat elke unit een eigen huisnummer alsmede een brievenbus heeft, kan u zich op deze locatie inschrijven met uw bedrijf.

Dit kleinschalige afgesloten terrein bestaat uit 22 garageboxen/bedrijfsruimten waarvan 1 ruimte wordt ingericht met sanitaire voorzieningen voor algemeen gebruik.

Doordat de units onder andere voorzien zijn van elektra, algemene beveiliging, een huisnummer, een hoge overheaddeur en algemene sanitaire voorzieningen, zijn ze naast de particuliere huurders tevens heel geschikt voor de kleinschalige zelfstandige ondernemers.

Opleveringsniveau:

De units worden onder andere voorzien van:

- elektra (eigen tussenmeter);
- algemene beveiliging (4 camera's);
- een huisnummer + toevoeging;
- brievenbus;
- hoge overheaddeur / sectionaaldeur;
- algemene sanitaire voorzieningen;
- elektrisch toegangshek;
- nieuw bestraat terrein.

Kortom de uitstraling van het geheel is strak en verzorgd.

Gebruiks-/ verblijfsoppervlakte garageboxen:

De doorrijhoogte van de boxen is 2,4 meter en de oppervlakte is 18 m².



Algemene informatie

Energie-label:

Niet van toepassing

Onder- / overmaat metrage:

Van het gebouw is geen NEN 2580 meetrapport beschikbaar. De Meetinstructie sluit verschillen in meetuitkomsten niet volledig uit, door bijvoorbeeld interpretatieverschillen, afrondingen of beperkingen bij het uitvoeren van de meting. Echter, afwijkingen of interpretatieverschillen vormen geen aanleiding tot verrekening.

Waarborg:

Koper dient binnen drie weken na ondertekening van de koopakte een waarborgsom of bankgarantie ter grootte van 10% van de koopsom overgemaakt te hebben op een rekeningnummer van het notaris kantoor dat het transport verzorgt.

Koopakte:

De tussen partijen gemaakte afspraken zullen worden vastgelegd in een koopakte zoals gebruikt wordt door leden van de bedrijfs onroerend goed sectie van de NVM.

Bijzondere bepalingen:

Met betrekking tot de door eigenaar (of zijn adviseurs) verstrekte informatie geldt dat alle informatie naar beste weten door (of namens) eigenaar wordt verstrekt, hetgeen geen garantie inhoudt dat de verstrekte informatie ook daadwerkelijk juist en volledig is.

Gunning:

De eigenaar behoudt zich het recht van gunning voor.

Transport:

Het transport zal plaatsvinden bij het door verkoper aangegeven notaris kantoor Wijdmeren te Loosdrecht. De datum zal in nader overleg tussen partijen kunnen geschieden.

Bijlagen (op aanvraag beschikbaar):

- Kadastrale gegevens;
- Bestemmingsplan voorschriften;
- Overzichtstekeningen.

Koopsom:

De koopsom bedraagt € 42.500,- per stuk V.O.N. excl. BTW

Vrij op naam

'Vrij op naam' betekend dat de verkoper de kosten voor de overdracht van het verkochte voor zijn rekening neemt. De kosten van de overdracht bestaan uit de overdrachtsbelasting, kadastrale kosten en notariskosten voor de akte van levering.



Plattegrond

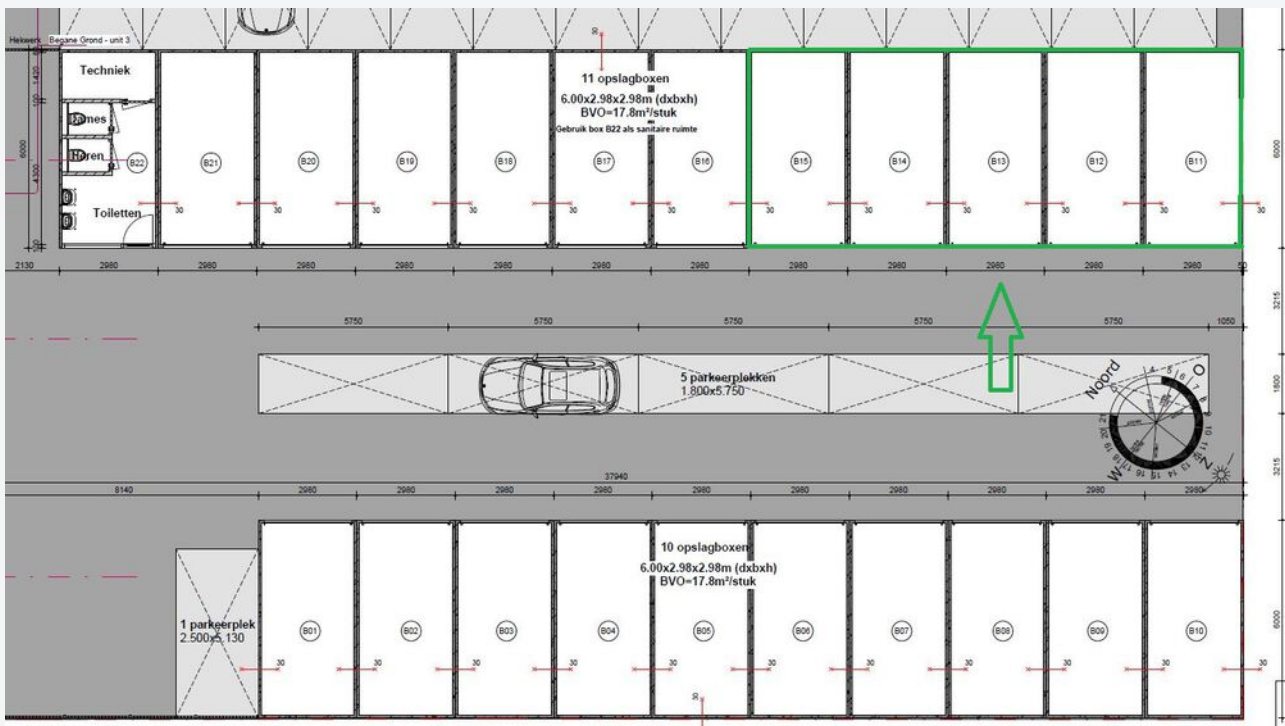



Unit nummers

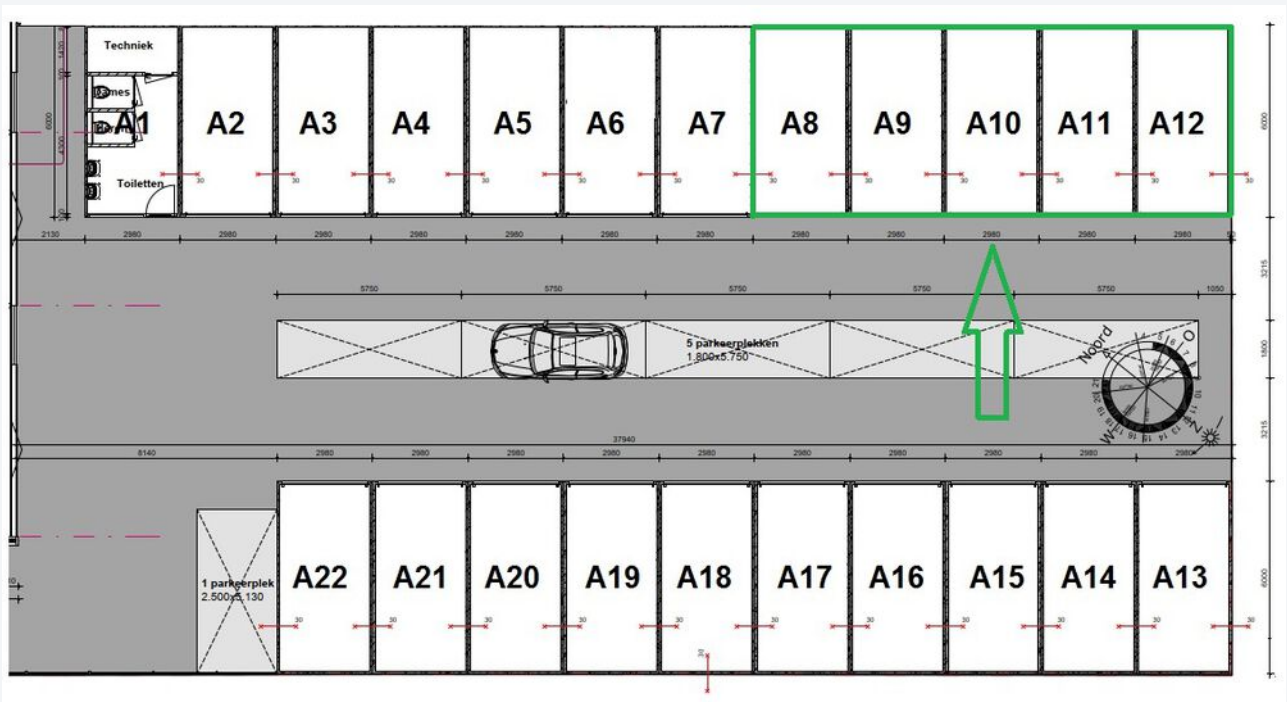



Afmetingen

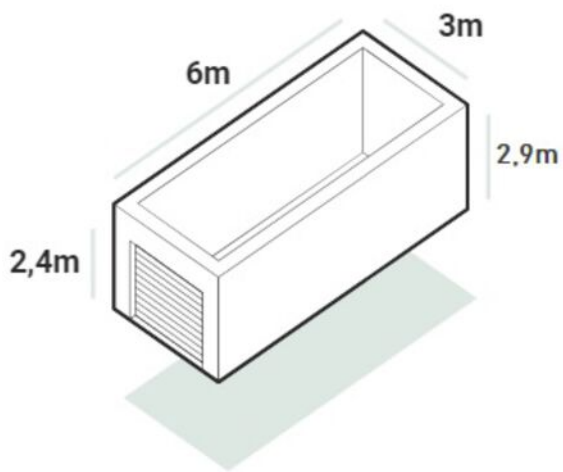

Oppervlakte 18m ²	Lengte 6m
Doorrijhoogte 2,4m	Inhoud 54m ³
Breedte 3m	Hoogte 2,9m



Foto's





Foto's

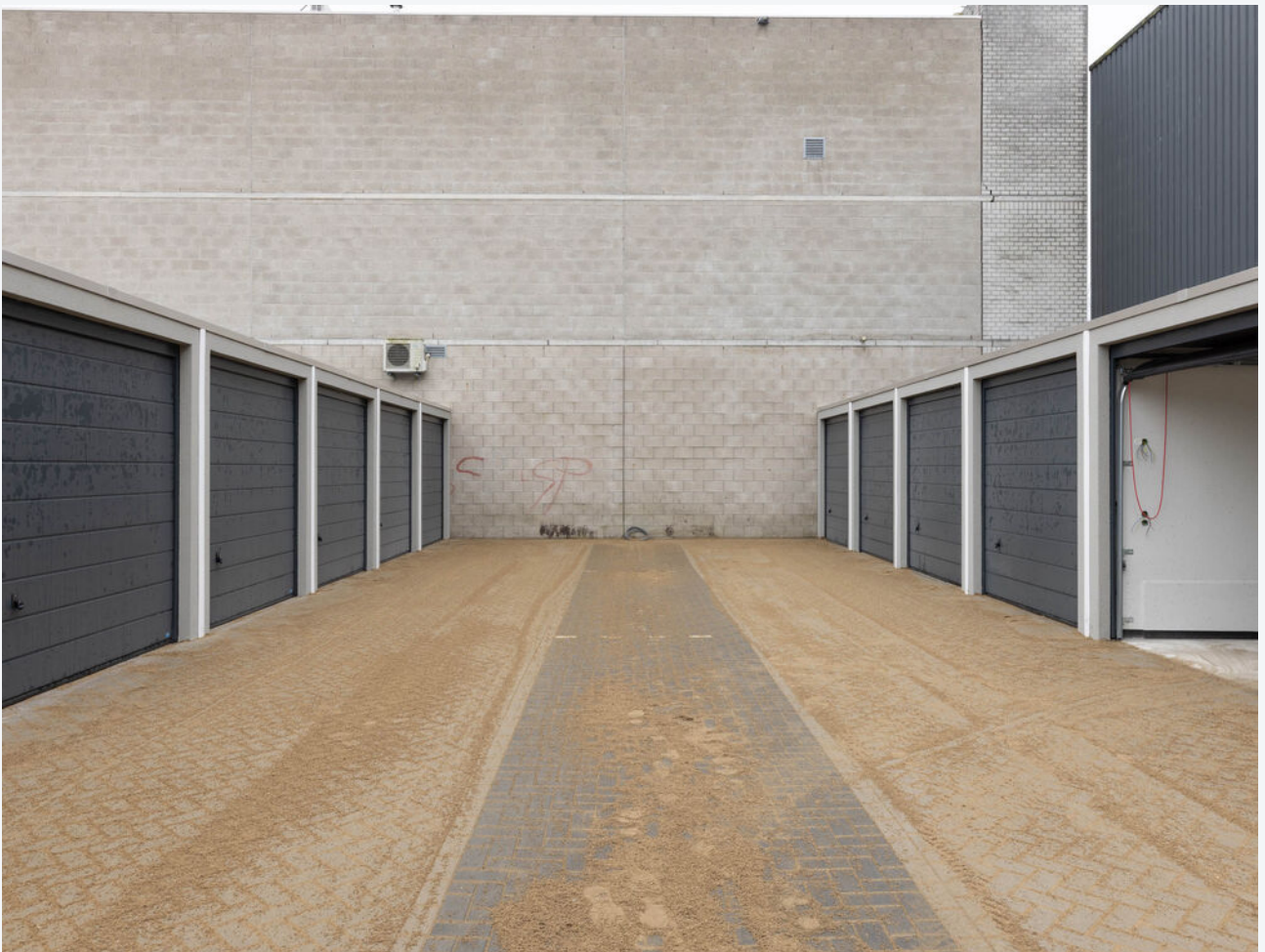





Locatie

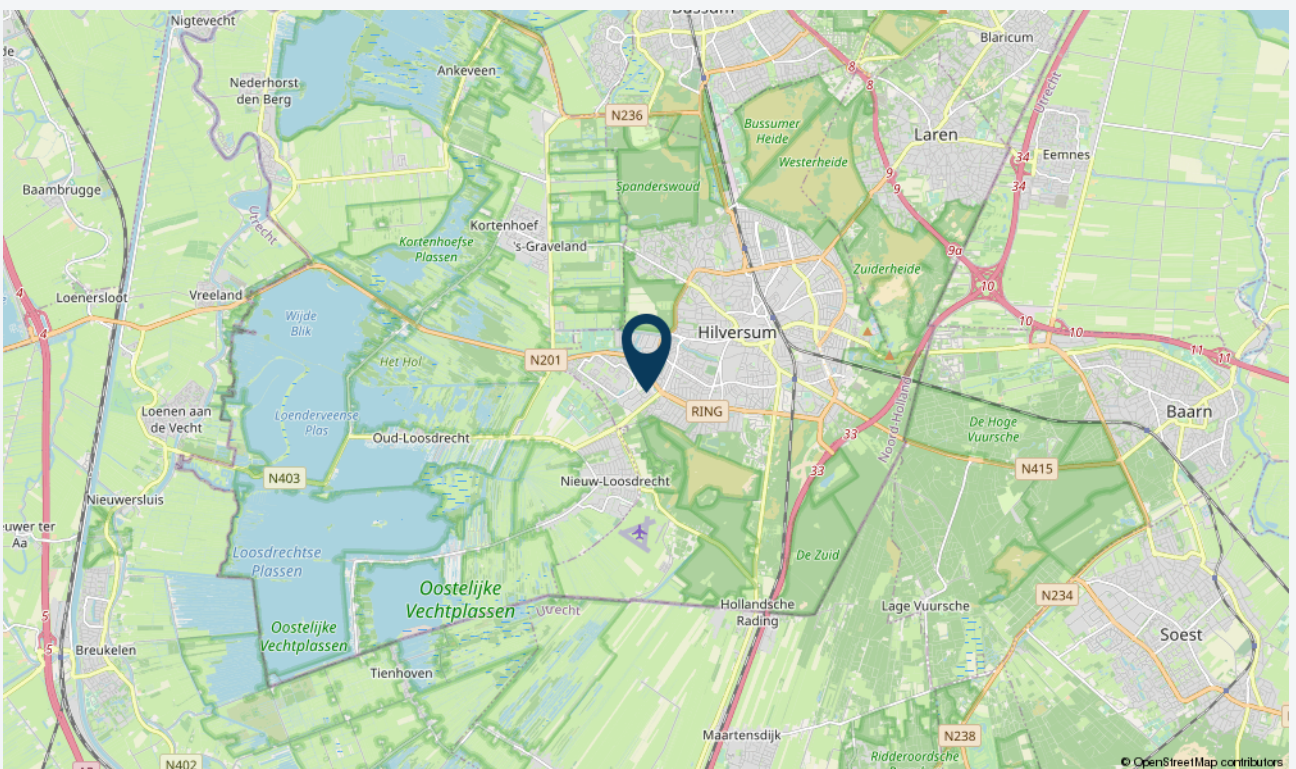
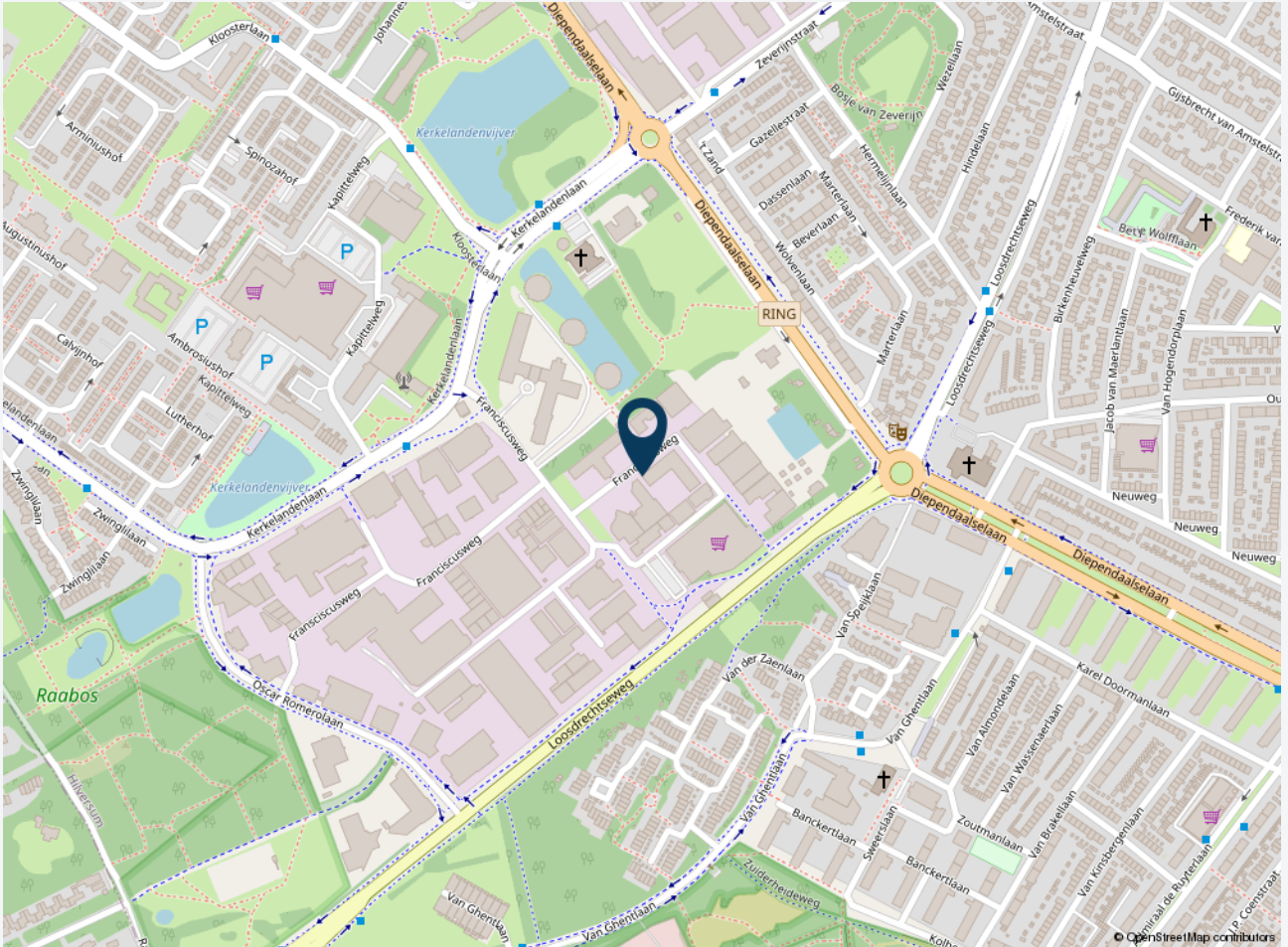



CASTANEA
BEDRIJFSMAKELAARS



R.J. (Ronald) Majoor

Partner
Winkel & beleggingsexpert

06 - 54 220 915
ronald@castanea.nl



L. (Louise) van Leeuwen

Backoffice – PA

035 – 646 00 50
louise@castanea.nl

De informatie uit de gehele brochure is geheel vrijblijvend en uitsluitend voor geadresseerde bestemd. Alle gegevens zijn door ons met zorg samengesteld. Ten aanzien van de juistheid ervan kunnen wij echter geen aansprakelijkheid aanvaarden. Deze informatie is slechts een uitnodiging om in onderhandeling te treden.

Castanea Bedrijfsmakelaars B.V.
Arena 300, 1213 NW Hilversum
Postbus 230, 1200 AE Hilversum
T. 035 646 00 50
info@castanea.nl | www.castanea.nl

 **NRVT**
Register-Taxateur



 **IMI**
taxatie management
instituut
Powered by NVM

 **vastgoedcert**
gecertificeerd